

# SKILLRUN

MANUAL DE  
UTILIZARE



**TECHNOGYM**

The Wellness Company

# CUPRINS

Instrucțiuni de siguranță importante .....	3
Siguranța personală .....	5
Identificarea producătorului și a echipamentului .....	7
Descrierea echipamentului.....	8
Utilizarea echipamentului .....	10
Citirea ritmului cardiac.....	12
Caracteristici tehnice.....	14
Dispozitive și etichete de siguranță .....	16
Locul instalării .....	19
Mutarea echipamentului.....	20
Nivelarea .....	21
Conexiunea electrică.....	22
Pornirea și oprirea .....	24
Conectarea la alt dispozitiv .....	25
Întreținerea periodică .....	26
Probleme de funcționare .....	28
Asistență tehnică.....	29
Depozitarea echipamentului.....	30
Eliminarea echipamentului .....	30

# INSTRUCȚIUNI DE SIGURANȚĂ IMPORTANTE

Trebuie să consultați întotdeauna un medic sau practician din domeniul medical calificat și licențiat înainte de a începe orice program nutrițional, de dietă, de întindere sau de exerciții. Vă sfătuim să investigați și să vă informați privind orice acțiuni sau decizii pe care le luați privind sănătatea dumneavoastră.

Înainte de a utiliza echipamentul, citiți toate instrucțiunile. Aceste instrucțiuni au fost scrise pentru siguranța utilizatorului și protecția aparatului. La utilizarea unui aparat electric, trebuie respectate întotdeauna măsurile elementare de precauție, inclusiv cele prezentate mai jos.



## PERICOL

**Pentru a reduce riscul de electrocutare, decuplați întotdeauna aparatul de la priza de curent imediat după utilizare și înainte de curățare sau realizarea oricăror operații de întreținere.**



## AVERTISMENT

**Pentru a reduce riscul de arsuri, incendiu, electrocutare sau accidentare, luați următoarele măsuri de precauție.**

Echipamentul nu trebuie lăsat niciodată nesupravegheat cât timp este conectat la priza de curent. Decuplați echipamentul de la priză dacă nu îl utilizați, înainte de curățare și înainte de montarea sau demontarea pieselor electrice.

Nu permiteți accesul nesupravegheat al copiilor la aparat.

Echipamentul trebuie supravegheat îndeaproape în timpul utilizării de către sau în apropierea copiilor, a persoanelor invalide sau cu dizabilități.

Folosiți echipamentul numai în scopul descris în manualul de utilizare; efectuați doar exercițiile pentru care a fost conceput aparatul, respectând instrucțiunile din manual. Orice altă utilizare va fi considerată ca fiind inadecvată și în consecință periculoasă.

Nu utilizați alte accesorii decât cele recomandate de Technogym.

Nu folosiți niciodată echipamentul dacă acesta are un cablu sau o priză deteriorată, dacă nu funcționează corespunzător, dacă a căzut sau a fost deteriorat, sau dacă a căzut în apă. În aceste circumstanțe, contactați Serviciul de Asistență Tehnică al Technogym.

Nu trageți echipamentul de cablul electric sau nu utilizați cablul ca mâner.

# INSTRUCȚIUNI DE SIGURANȚĂ IMPORTANTE

Țineți cablul electric la distanță de suprafețele încinse.

Țineți mâinile la distanță de piesele în mișcare.

Nu aruncați și nu introduceți niciodată obiecte în orificiile aparatului.

Pentru decuplare, dispuneți toate comenzile pe poziția închis, după care scoateți ștecărul din priză.

## PĂSTRAȚI ACESTE INSTRUCȚIUNI



### AVERTISMENTE

**Risc de electrocutare. Nu deconectați sub încărcare.**

**Nu conectați la un circuit care funcționează la mai mult de 150V, cu împământare.**

# SIGURANȚA PERSONALĂ

Utilizarea echipamentului este condiționată de efectuarea unei examinări medicale prealabile pentru a determina compatibilitatea dintre dvs. și tipul de exercițiu dorit și în conformitate cu condițiile de utilizare stabilite de Technogym.

Persoanele care suferă de anumite afecțiuni fizice pot utiliza echipamentul doar sub stricta supraveghere a unui medic specialist. Dacă pe durata antrenamentului apare mesajul „HIGH HEART RATE” (RITM CARDIAC MARE), ritmul dumneavoastră cardiac este prea ridicat și este recomandat să încetiniți .

Înainte de a începe orice exercițiu, asigurați-vă că ați luat poziția corectă pe aparat, acordând atenție oricăror componente care ar putea împiedica utilizarea echipamentului. Planificați exerciții potrivite pentru starea dumneavoastră fizică și de sănătate, începând cu greutatea mai ușoară.

Nu vă suprasolicitați și nu lucrați până la epuizare. Exercițiile executate incorect sau în mod excesiv pot cauza rănire fizică sau moarte subită. Dacă simțiți vreo durere sau aveți simptome anormale, încetați imediat activitatea și consultați medicul.

Purtați echipament și încălțăminte corespunzătoare; nu purtați îmbrăcăminte din materiale care nu permit transpirația; nu purtați îmbrăcăminte largă. Legați părul lung la spate. Țineți hainele sau prosoapele la distanță de piesele mobile.

În timpul utilizării, celelalte persoane trebuie să păstreze o distanță sigură.

Nu utilizați aparatul în prezența copiilor mici sau a animalelor de companie.

Persoana care răspunde de sala de gimnastică trebuie să le explice utilizatorilor modul adecvat și inadecvat de utilizare a aparatului.

Înainte de utilizare, echipamentul trebuie asamblat complet. Verificați aparatul înainte de fiecare utilizare. Nu continuați să folosiți aparatul dacă acesta nu funcționează corespunzător. Asamblați și folosiți echipamentul pe o suprafață solidă și plană.

Țineți toate componentele (de exemplu, cablul de alimentare și butonul pornit/oprit) la distanță de substanțe lichide, pentru a evita riscul de electrocutare. Mențineți echipamentul în stare bună de funcționare. Dacă observați semne de uzură, contactați serviciul de asistență tehnică Technogym.

Nu încercați să efectuați alte operațiuni de întreținere a echipamentului decât cele descrise în manualul de utilizare.

Instalarea, întreținerea și setările trebuie făcute numai de către personalul autorizat al Technogym sau de către persoane autorizate de Technogym.

Instalația electrică trebuie să respecte standardele și reglementările locale din țara în care se face instalarea.

# SIGURANȚA PERSONALĂ

Nu puneți nimic pe cadru sau pe panoul de comandă.

Technogym nu este responsabil pentru orice defecțiuni sau daune cauzate de o întreținere neautorizată, utilizare neconformă, accident, neglijență, asamblare sau instalare incorectă, reziduuri rezultate din orice activități de construcție efectuate în același mediu cu produsul, rugină sau coroziune ca rezultat a poziționării produsului, transformări sau modificări efectuate fără o autorizare scrisă din partea Technogym sau pentru eșuarea din partea dumneavoastră în a utiliza, acționa și întreține produsul conform instrucțiunilor din acest Manual de utilizare.



## AVERTISMENT

În interiorul aparatului există tensiuni electrice înalte, prin urmare panoul de protecție va fi îndepărtat exclusiv de către personalul autorizat.

# IDENTIFICAREA PRODUCĂTORULUI ȘI A ECHIPAMENTULUI

- A - Numele și adresa producătorului
- B - Locul fabricării
- C - Descrierea produsului
- D - Specificații electrice
- E - Vă spune să consultați Manualul de utilizare
- F - Seria și data fabricării
- G - Model produs

În ceea ce privește interferența electromagnetică, echipamentul SKILLRUN este un aparat de Clasa A. În zone rezidențiale, acest echipament poate cauza interferențe radio. În astfel de cazuri, poate fi necesar ca utilizatorul să ia măsuri adecvate.

SKILLRUN este un dispozitiv comercial, conceput pentru utilizarea în medii rezidențiale și profesionale. Este clasificat drept aparat clasa SA în conformitate cu ISO EN 20957-1.

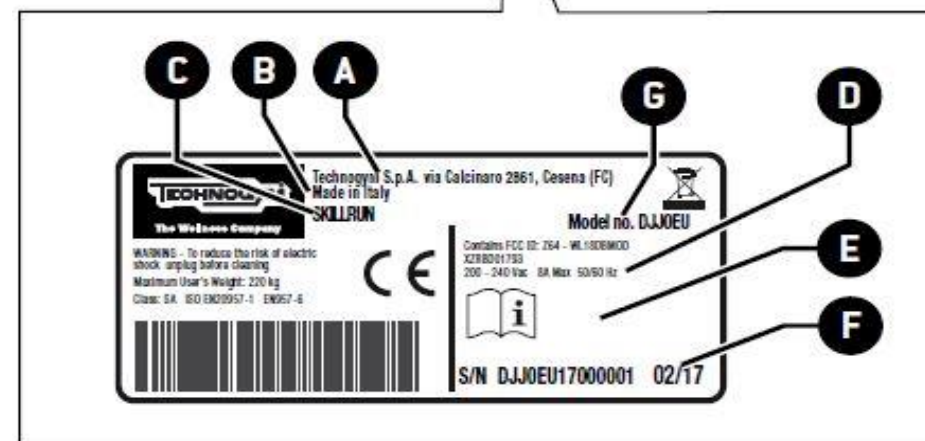
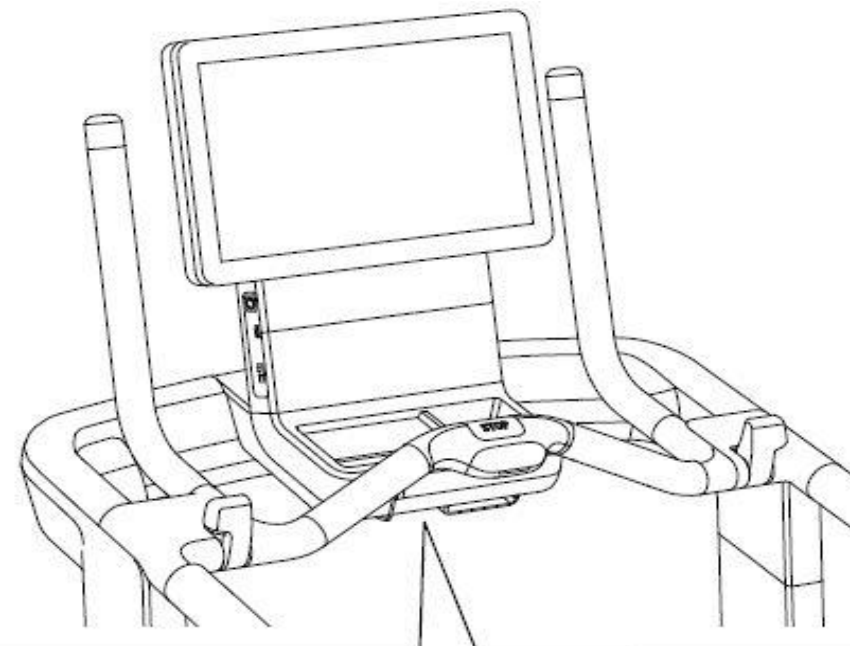

# DESCRIEREA ECHIPAMENTULUI

**Panou de comandă (A).** Vă permite vizualizarea și controlul informațiilor, setărilor și conținutului atât pentru exerciții, cât și pentru antrenament. Interfața sub formă de tabletă cu ecran tactil vă permite introducerea nenumăratelor conținuturi furnizate de Technogym App Store.

Vă rugăm să consultați manualul panoului de comandă pentru a vedea cum funcționează.

**Intrare pentru tasta TGS (B).** Dispozitivul citește datele de antrenament de pe tasta TGS și salvează rezultatele programului (opțional).

**Conector pentru căști (C).** Le permite utilizatorilor să conecteze căștile și să asculte conținutul audio. Căștile cu funcție microfon pot fi utilizate și împreună cu Unity.

**Port USB (D).**

**Comandă de monitorizare rapidă (E).** Acestea vă permit să modificați viteza și înclinația benzii în timpul exercițiului.

**Suport pentru obiecte (F).** Pentru a putea păstra aproape sticla cu apă sau alte obiecte necesare în timpul exercițiului.

**Senzor pentru cititorul NFC / RFID (G).**

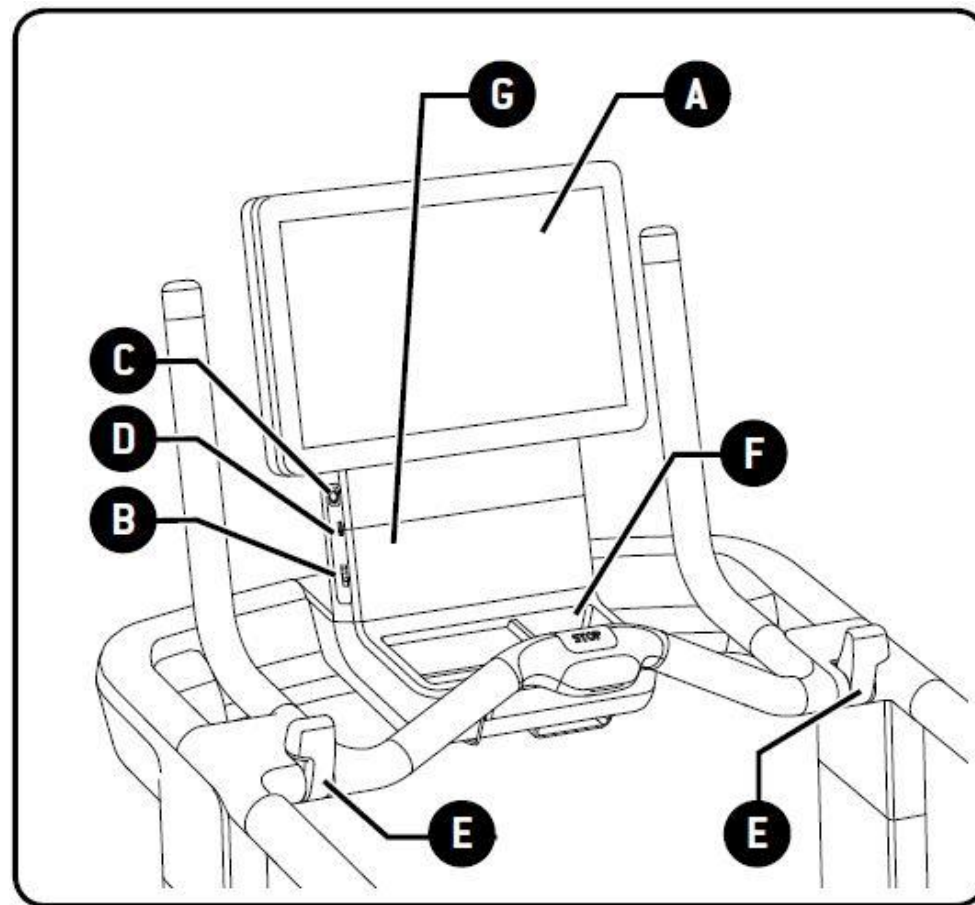



# DESCRIEREA ECHIPAMENTULUI

**Bandă de alergare (H).** elementele care compun suprafața de alergare sunt acoperite cu cauciuc pentru a reduce presiunea asupra articulațiilor utilizatorului.

**Suporturi laterale (L).** Pentru stabilitate la urcarea și coborârea de pe echipament sau pentru cazurile în care utilizatorul își pierde echilibrul; de asemenea, acestea pot fi prinse pentru efectuarea de pași mari.

**Prize de mână (M).** Pot fi prinse când se efectuează exerciții de împins.

**Suport pentru picioare (N).** Mutând picioarele de pe banda de alergare pe suporturile pentru picioare de pe ambele părți, puteți face o pauză scurtă dacă ați oboseit sau sunteți în pericol; acestea pot fi utilizate și pentru exerciții cu un singur picior.

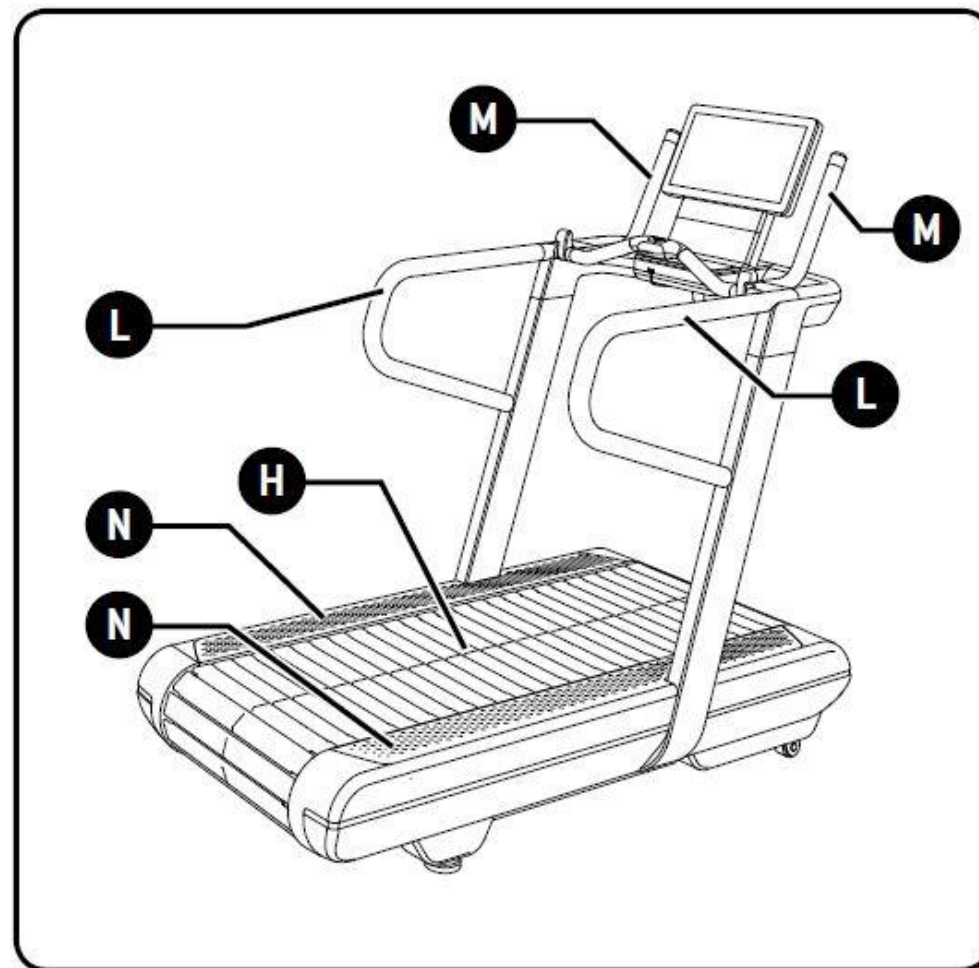

# UTILIZAREA ECHIPAMENTULUI

Înainte de a vă urca pe echipament, asigurați-vă că este pornit.

Urcați pe banda rotativă din spate, cu privirea înainte și așezați picioarele pe suporturile laterale pentru picioare. În această poziție de repaus prindeți priza laterală cu o mână și utilizați cealaltă mână pentru a opera panoul de comandă. Când banda rotativă pornește, începeți să mergeți încet.

Cele două prizele laterale sunt menite să asigure protecție la primele utilizări ale aparatului; mai târziu, însă, este mai bine să mergeți sau să alergați fără sprijin, pentru a vă îmbunătăți echilibrul și poziția corpului.

La o viteză de aproximativ 6-7 km/h, mersul rapid devine o alergare ușoară, cu pași din ce în ce mai lungi. Creșteți viteza treptat pe măsură ce vă simțiți siguri și stabili.

Pentru a coborî de pe aparat la finalul exercițiului, apucați-vă de prizele laterale, stabiliți-vă poziția și puneți picioarele pe suporturile pentru picioare; apoi coborâți de pe aparat.

Pentru a coborî în caz de urgență, apucați-vă de prizele laterale, stabiliți-vă poziția și puneți picioarele pe suporturile pentru picioare. Apoi coborâți de pe aparat.

# UTILIZAREA ECHIPAMENTULUI

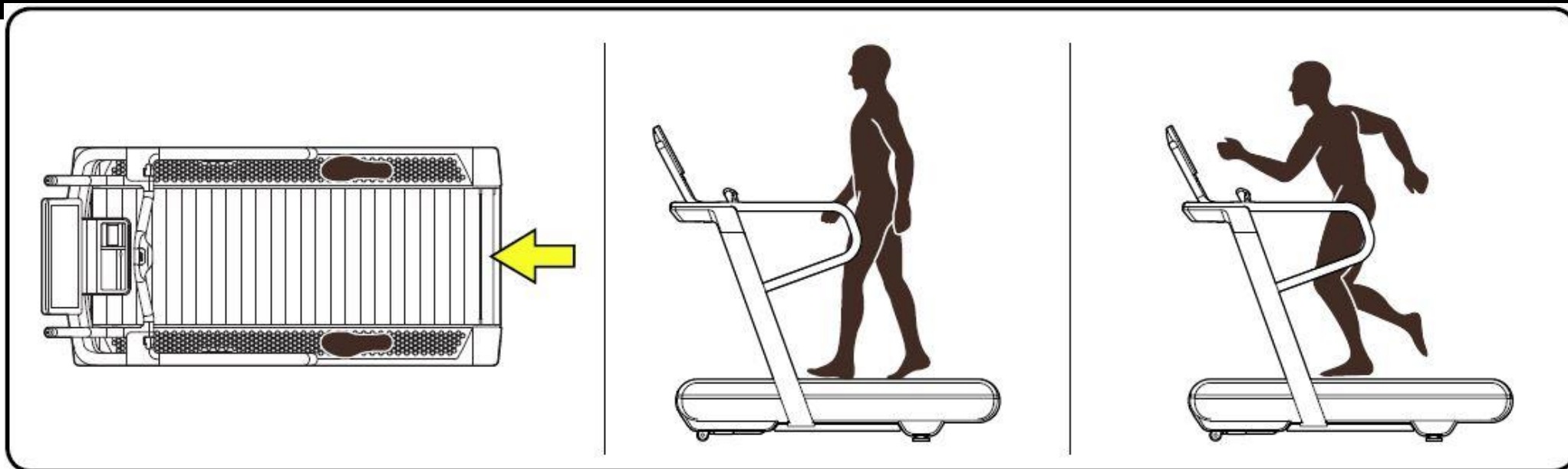

# UTILIZAREA ECHIPAMENTULUI



## AVERTISMENTE

Orice element din jurul echipamentului care v-ar putea distra atenția, poate duce la pierderea echilibrului.

Este responsabilitatea utilizatorului de a se asigura că produsul utilizat nu interferează în timpul utilizării cu alte elemente mobile.

Este interzisă utilizarea simultană a echipamentului de către două persoane. De asemenea, mersul sau alergatul înapoi pe echipament este interzis.

Echipamentul SKILLRUN trebuie utilizat exclusiv în scopul pentru care a fost conceput și construit, adică pentru simularea mersului și alergării sau pentru efectuarea exercițiilor de împins. Orice altă utilizare va fi considerată ca fiind inadecvată și în consecință periculoasă.

## Imobilizarea produsului

Pentru a împiedica utilizarea neautorizată sau nesupravegheată a produsului, îndepărtați cablul de alimentare și depozitați-l într-un loc sigur.

Nu atingeți banda de alergare în timp ce se află în mișcare.

Fiți atenți la șireturi și la orice articole de îmbrăcăminte care ar putea fi prinse în orificii: pericol de cădere.

Nu aruncați și nu introduceți niciodată obiecte în orificiile benzii de alergare. Dacă un obiect este prins în orificiile benzii de alergare, acesta poate încetini sau se poate opri brusc.

Asigurați-vă că talpa încălțăminte dvs. este curată.

Folosiți doar încălțăminte de alergat sau similar. Nu folosiți încălțăminte cu cinci degete, încălțăminte cu ținte sau încălțăminte cu crampoane. Nu folosiți produsul când aveți picioarele goale.

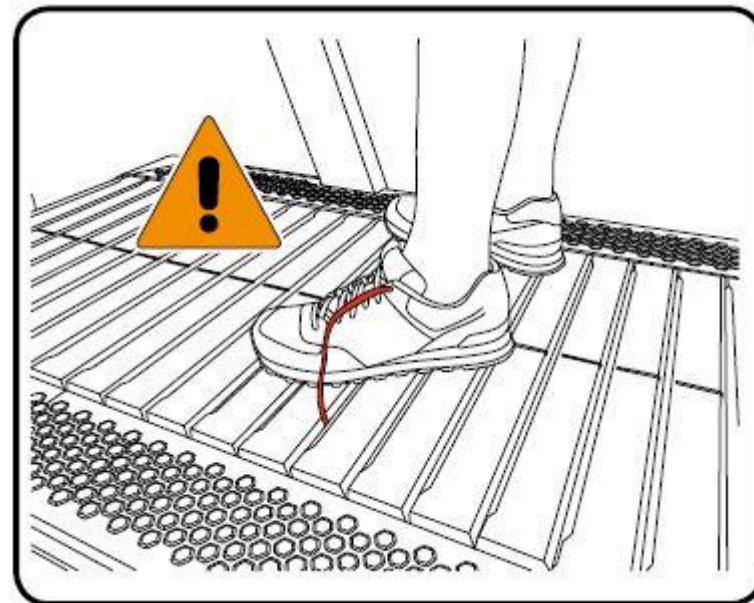

# CITIREA RITMULUI CARDIAC

În panoul de comandă este încorporat un receptor care primește semnale de ritm cardiac de la centura telemetrică pentru piept. Este acceptată tehnologia de transmisie Bluetooth Smart.

Dacă aveți vreo îndoială referitoare la precizia valorilor, contactați Serviciul de Asistență Tehnică Technogym.

Dacă aveți dificultăți în conectarea centurii pentru piept:

- verificați dacă bateria centurii este complet încărcată;
- verificați dacă centura pentru piept nu este deja conectată la alte dispozitive.

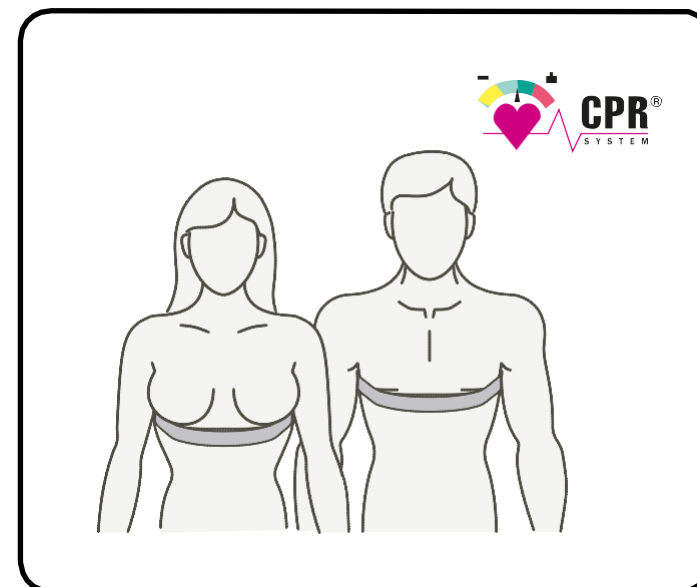

## AVERTISMENTE

În cursul unui exercițiu, valoarea ritmului cardiac nu trebuie să crească cu mai mult de 90% din valoarea obișnuită (excepție fac atleții implicați în competiții).

Monitorului de ritm cardiac este conceput exclusiv ca să afișeze ritmul cardiac pe durata antrenamentului și nu poate fi utilizat pentru diagnosticări medicale; centura nu poate fi utilizată pentru a detecta niciun fel de disfuncție sau anomalie cardiacă. Ritmul cardiac afișat este doar cu titlu informativ și nu poate fi considerat absolut sigur.

Sunteți sfătuit să nu folosiți banda pentru piept dacă aveți un dispozitiv cardiac tip pacemaker.

# CITIREA RITMULUI CARDIAC

Tabelul prezintă nivelurile optime de ritm cardiac în funcție de vârstă și de obiectivul urmărit.

Ritmul cardiac maxim teoretic (100%) este calculat folosind formula:  $RC_{max} = 207 - 0,7 \times \text{vârsta}$  (R. L. Gelish et al, Med Sci Sports Exerc., 2007 May, 39 (5): 281).

Pentru a citi graficul, găsiți-vă vârsta pe axa orizontală și urmăriți verticala până ajungeți la valorile 60%, 70% și 90%.

Exercițiile aerobice realizate la o valoare a ritmului cardiac între 60% și 70% ard, în principal grăsimi, ca sursă de energie.

Când efectuați exerciții aerobice la o valoare a ritmului cardiac între 70% și 90%, se pune accent pe componenta cardiovasculară.

De exemplu, dacă o persoană de 30 de ani dorește să ardă grăsimea, trebuie să își mențină ritmul cardiac între 112 (60%) și 131 (70%) în timpul exercițiului; dacă urmărește creșterea capacității cardio-respiratorii, ritmul cardiac trebuie menținut între 131 (70%) și 168 (90%).

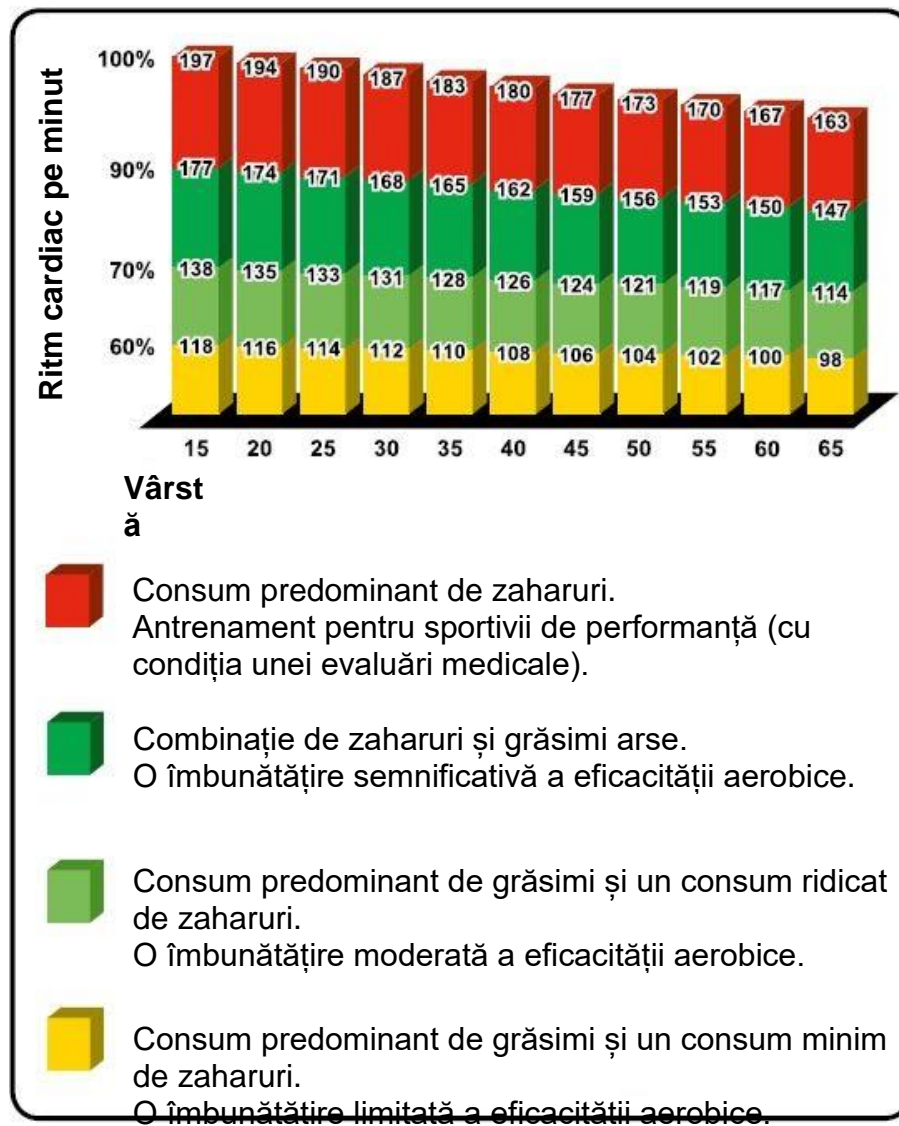

# CARACTERISTICI TEHNICE

Cod model	DJJ0E	DJJ0A
Alimentare electrică	200÷240 Vca 50/60 Hz	100÷240 Vca 50/60 Hz
Puterea maximă a motorului	5800 W (8 Hp)	5800 W (8 Hp)
Greutatea echipamentului	220 kg (485 lb)	220 kg (485 lb)
Greutatea maximă a utilizatorului (în mers)	220 kg (485 lb)	220 kg (485 lb)
Greutatea maximă a utilizatorului (în alergare)	180 kg (397 lb)	180 kg (397 lb)
Intrare maximă alimentare electrică 100 Vca raportată la viteză	–	0,2÷25 km/h (0,1÷15,5 mph) 1800 VA
Intrare maximă alimentare electrică 120 Vca raportată la viteză	–	0,2÷30 km/h (0,1÷18,6 mph) 1800 VA
Intrare maximă alimentare electrică 200÷240 Vca raportată la viteză	0,2÷30 km/h (0,1÷18,6 mph) 2000 VA	0,2÷30 km/h (0,1÷18,6 mph) 2000 VA
Inclinație	-3% ÷ 25%	-3% ÷ 25%
Nivel de zgomot	Mai puțin de 70 dB	Mai puțin de 70 dB
Grad de protecție	IP 20	IP 20
Temperatură de operare	de la +5°C la +30°C (de la +41°F la +86°F)	de la +5°C la +30°C (de la +41°F la +86°F)
Capacitate maximă a suportului pentru sticla de apă	2 kg (4 lb)	2 kg (4 lb)

Valorile maxime ale puterii sunt raportate la o greutate maximă a utilizatorului de 100 kg.

# CARATTERISTICHI TEHNICE

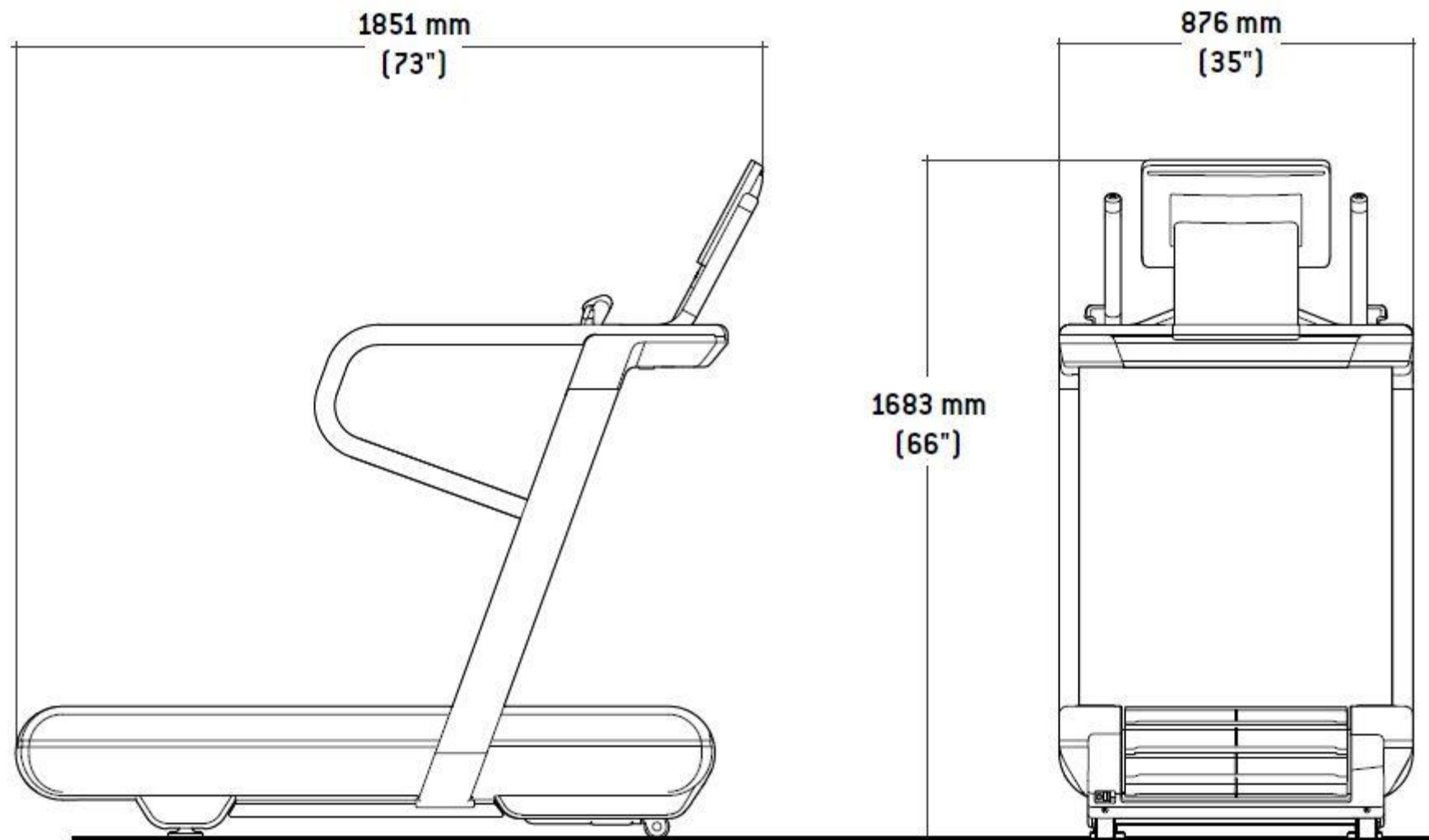



# DISPOZITIVE ȘI ETICHETE DE SIGURANȚĂ

**Butonul STOP (A).** Acest buton poate fi folosit pentru a opri exercițiul independent de alte comenzi.

**Întreprupător pentru situații de urgență (B).** Acest întreprupător oprește exercițiul imediat. Este echipat cu o coardă de care este fixat un dispozitiv ce se prinde pe hainele utilizatorului, potrivit imaginii. Asigurați-vă că dispozitivul este suficient de bine prins de haine, astfel încât să acționeze întreprupătorul pentru situații de urgență. Utilizatorul declanșează întreprupătorul pentru situații de urgență dacă se deplasează prea departe de panoul de comandă, iar coarda devine tensionată.

Pentru a relua toate funcțiile echipamentului după o oprire de urgență, reseați întreprupătorul după cum este indicat în imagine.

După terminarea exercițiului, reintroduceți bușonul întreprupătorului de urgență înapoi în slotul său, după cum este indicat în imagine.

Dacă întreprupătorul de urgență este activat în timp ce produsul este utilizat la orice înclinație, banda de alergare funcționează liber și nu se aplică nici o formă de frânare. În astfel de condiții, greutatea utilizatorului și gravitatea pot cauza o accelerare neintenționată. Țineți-vă de suporturile laterale.

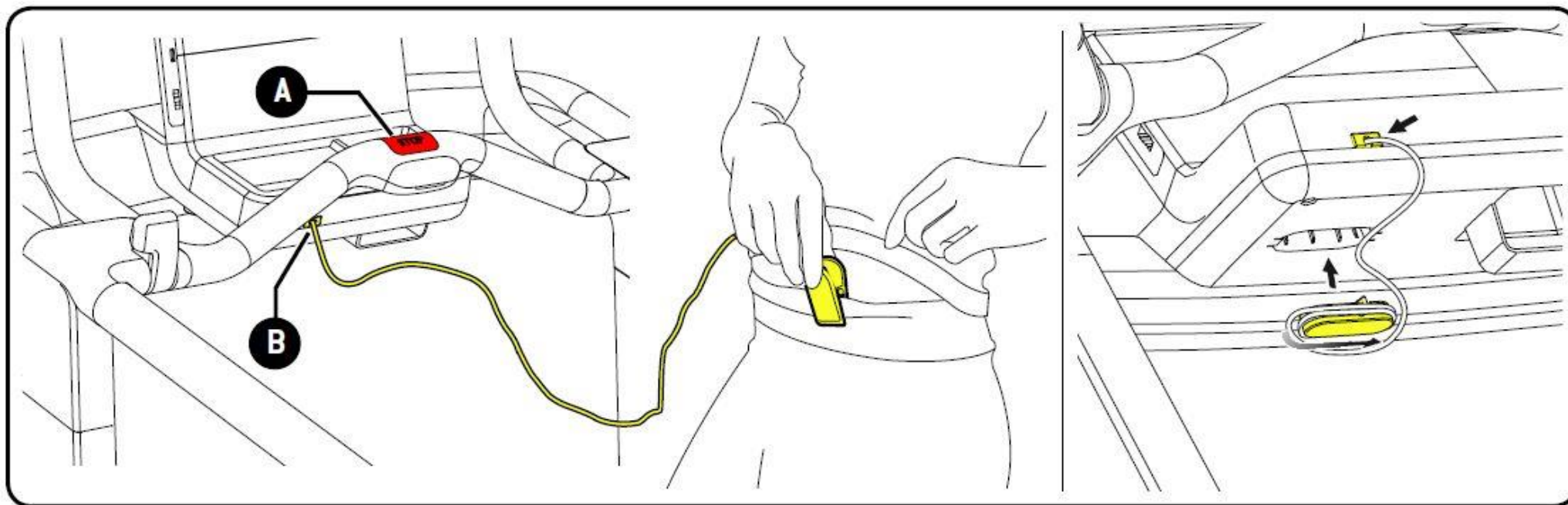

# DISPOZITIVE ȘI ETICHETE DE SIGURANȚĂ

**Înterupătorul principal (C).** Pornește și oprește alimentarea electrică a aparatului.

**Înterupător de alimentare (D).** Protejează componentele electrice ale aparatului. Atunci când există fluctuații de curent electric, dispozitivul de protecție se deschide, împiedicând astfel deteriorarea componentelor electronice din interior.

Pentru a avea acces la înterupătorul principal și la înterupătorul de alimentare, deschideți panoul (E).

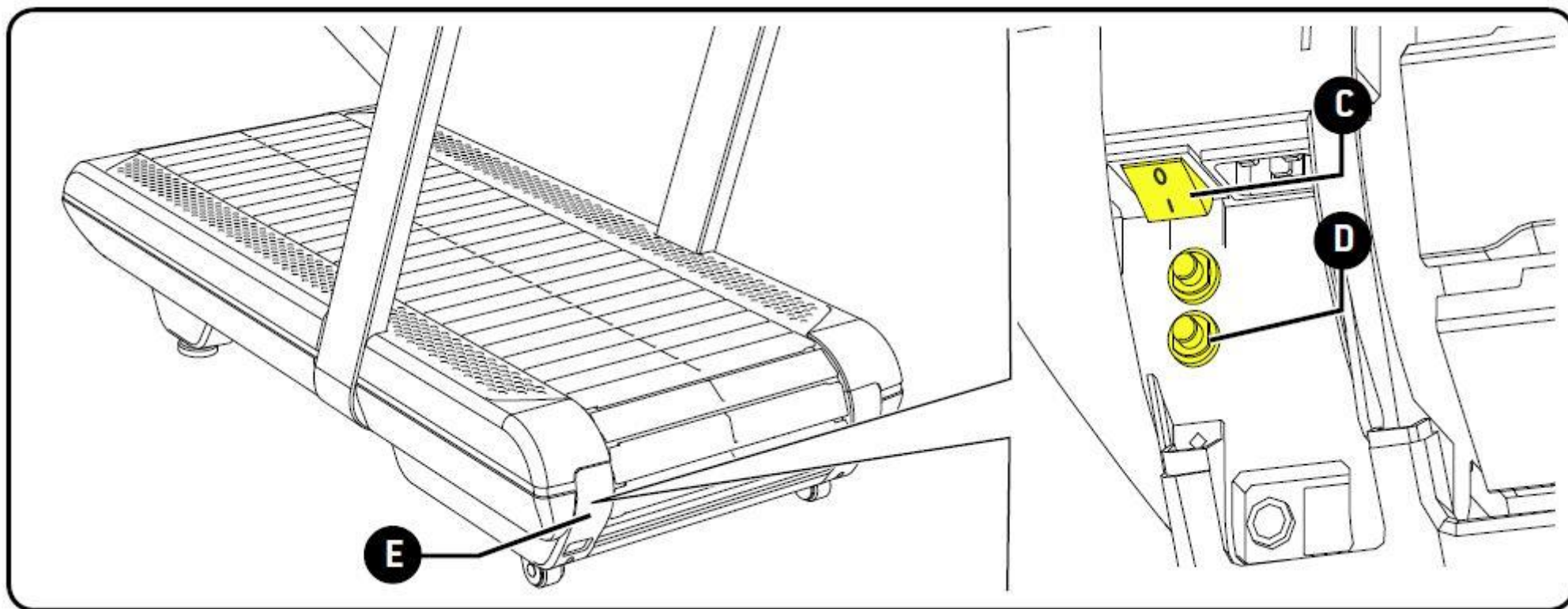

# DISPOZITIVE ȘI ETICHETE DE SIGURANȚĂ



## AVERTISMENT

Vă rugăm să citiți tabelele atașate echipamentului. Acestea vă oferă informații cu privire la posibilele riscuri.

Înainte de a utiliza echipamentul, citiți toate avertismentele de pe eticheta aplicată în coloana din partea dreaptă.

## AVERTISMENT

*Accidentări grave pot avea loc pe acest echipament.*

*Nu permiteți accesul nesupravegheat al copiilor la aparat. Supravegheați îndeaproape adolescenții.*

*Citiți toate avertismentele și toate instrucțiunile înainte de a utiliza aparatul. Consultați manualul de utilizare pentru avertismente și informații suplimentare privind siguranța.*

*Opriti antrenamentul dacă simțiți stare de leșin, amețeală sau durere.*

*Țineți corpul, părul, hainele departe de piesele mobile. Verificați echipamentul înainte de utilizare.*

*Nu utilizați echipamentul dacă observați semne de uzură. În acest caz, contactați imediat personalul.*

*Ritmul cardiac afișat este doar cu titlu informativ și nu poate fi considerat absolut sigur.*

*Pentru a evita accidentările, fiți extrem de atenți când vă urcați și când coborâți de pe banda aflată în mișcare.*

**NU ÎNDEPĂRTAȚI ACEASTĂ ETICHETĂ.**

**ÎNLOCUIȚI ETICHETA ÎN CAZ DE DETERIORARE.**

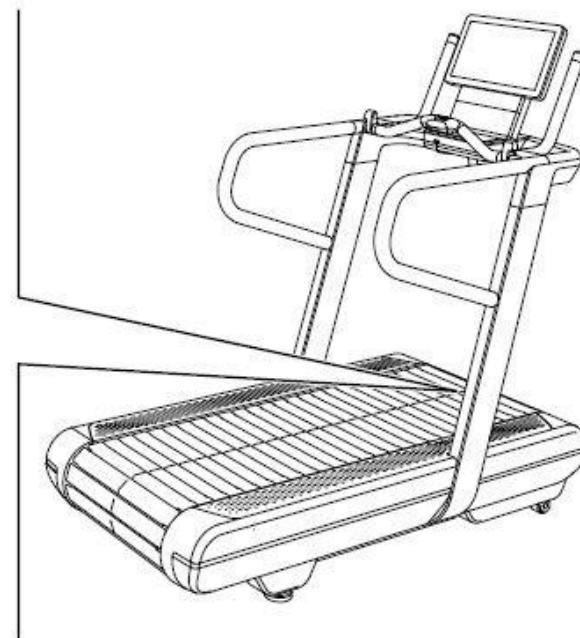

# LOCUL INSTALĂRII

Pentru a vă asigura că antrenamentul cu echipamentul este ușor, sigur și eficient, locul în care acesta este utilizat trebuie să respecte anumite cerințe; în special înainte de a alege locul de amplasare a aparatului, se recomandă să verificați dacă sunt îndeplinite următoarele condiții.

- Temperatura este între +10°C și +25°C;
- În timpul exercițiului trebuie să existe o aerisire suficientă pentru a menține umiditatea între 20% și 90%;
- Iluminarea este suficient de bună pentru a face zona un loc sigur și relaxant pentru efectuarea activității fizice;
- Există suficient spațiu liber în jurul componentelor aparatului și un perimetru de siguranță de 2 x 1 m, după cum este indicat în ilustrație;
- Podeaua este netedă, stabilă, nu vibrează și este destul de puternică pentru a susține greutatea aparatului.

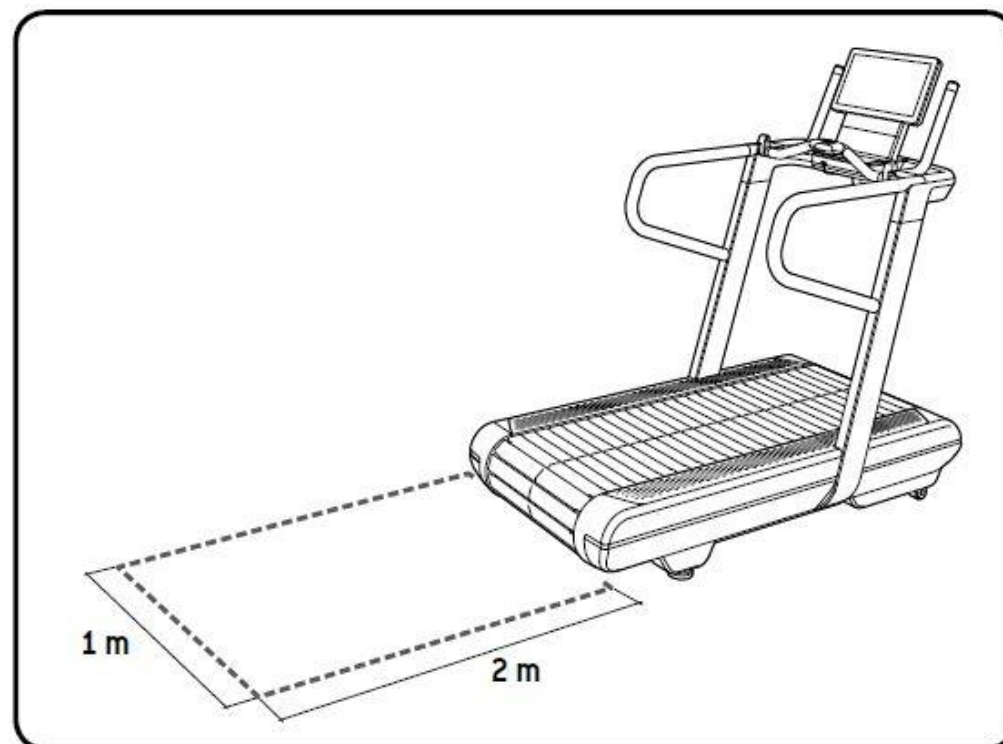

Locul de instalare a echipamentului trebuie să respecte toate condițiile impuse de legislația în vigoare.

Pentru a vă bucura de produs la capacitatea sa maximă, se recomandă să nu utilizați echipamentul în zonele în care există un câmp de unde ultra scurte.

Nu expuneți echipamentul direct la razele solare.

Nu folosiți aparatul în aer liber. Nu lăsați echipamentul în aer liber, expus la factorii de mediu (ploaie, soare, vânt, etc.) Nu expuneți echipamentul la jeturi de apă.

Nu folosiți echipamentul în zone în care se utilizează produse pe bază de aerosol (spray) sau unde se administrează oxigen.

Nu instalați aparatul în zone cu niveluri ridicate de umiditate, ca de exemplu piscine sau saune.

# MUTAREA ECHIPAMENTULUI

Echipamentul are două roți frontale fixe.  
Pentru a-l ridica și a-l muta, utilizați cele două manete furnizate.

Îndepărtați cele două capace (A).  
Introduceți manetele (B).  
Țineți de manete, ridicați aparatul și împingeți în față sau în spate.

După mutarea aparatului, demontați manetele (B) și puneți capacele înapoi în poziție (A).

Nu folosiți produsul cu manetele pentru mutare introduse.

Luând în considerare greutatea echipamentului, recomandăm ca mai mult de o persoană să se ocupe cu deplasarea sa.



## AVERTISMENTE

Mutați echipamentul cu foarte multă grijă, întrucât acesta se poate destabiliza și răsturna.

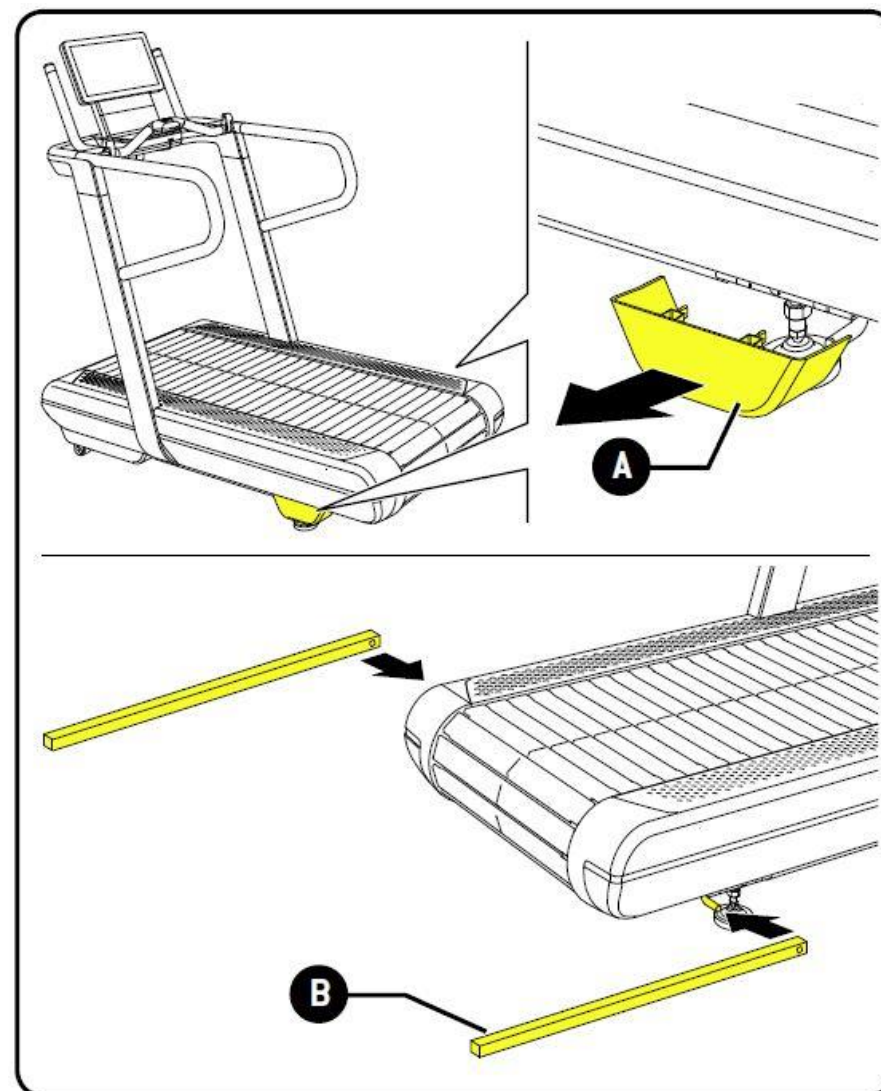
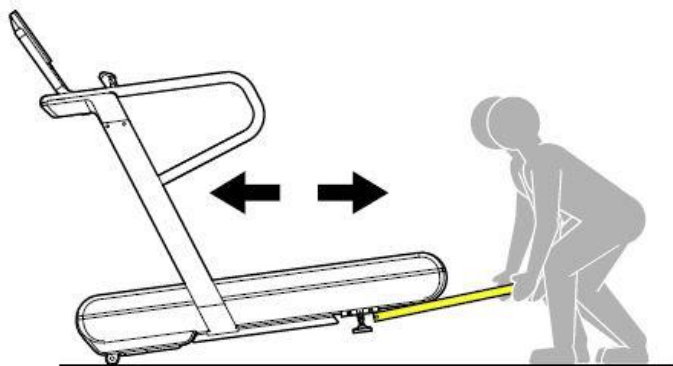

# NIVELARE

Pentru a funcționa corespunzător, echipamentul trebuie amplasat în mod plan.

Utilizați unul dintre picioare pentru a realiza amplasarea plană, după cum este indicat în imagine.

Îndepărtați capacul **(C)**.

Slăbiți piulița de siguranță **(B)**.

Strângeți sau desfaceți piciorul **(A)** până când cadrul devine stabil.

După reglare, strângeți piulița de siguranță **(B)**.

Puneți capacul înapoi în poziție **(C)**.

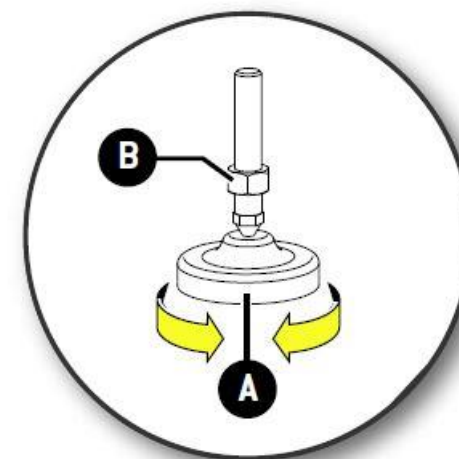
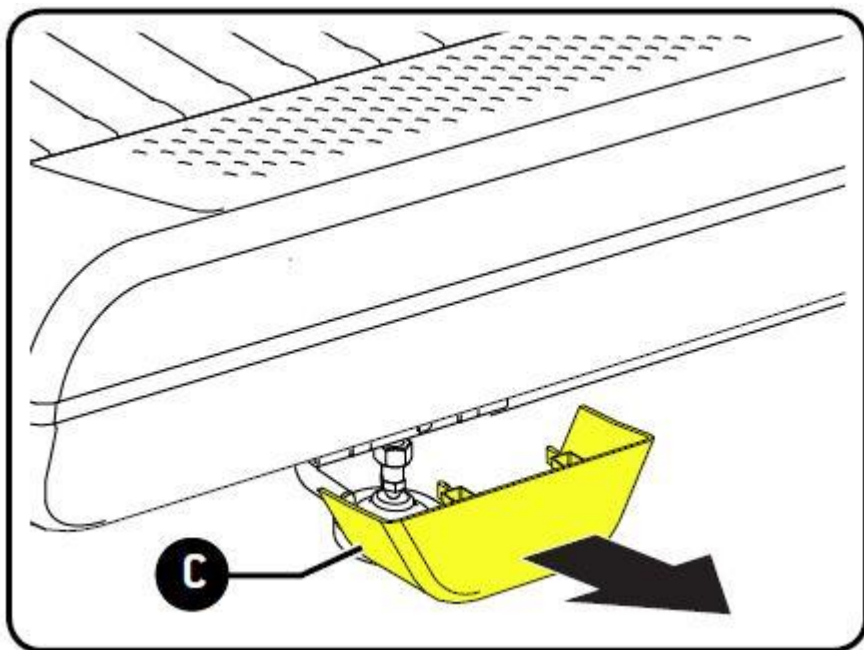
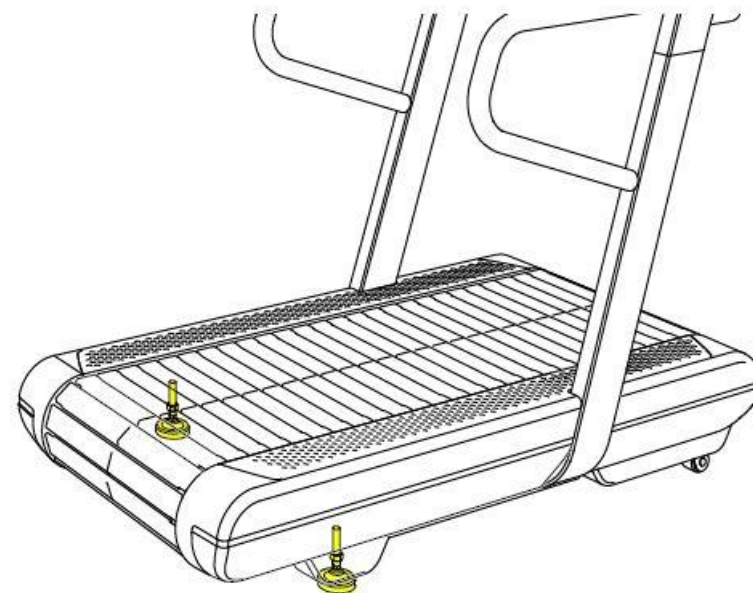

# CONEXIUNEA ELECTRICĂ

Înainte de a conecta aparatul la sursa de curent, asigurați-vă că specificațiile electrice ale sistemului sunt conforme cu reglementările obligatorii. Verificați principalele specificații privind alimentarea de la rețea de pe eticheta de identificare a echipamentului.

Deschideți panoul (A) pentru a ajunge la etichetă și la conector: introduceți un deget în slot și trageți.

Conectați cablul de alimentare mai întâi la aparat și apoi la sursa de curent electric.

Fixați cablul în poziție cu clema (B).

Închideți din nou panoul (A), trăgând cablul prin slotul furnizat.



## AVERTISMENTE

Verificați periodic starea cablului de alimentare.

Priza de perete trebuie să se afle într-un loc care să permită introducerea și decuplarea rapidă și în siguranță a unității.

Când conectați la priză aparatul, întrerupătorul trebuie să fie în poziția OFF (0) (echipamentul trebuie să fie oprit).

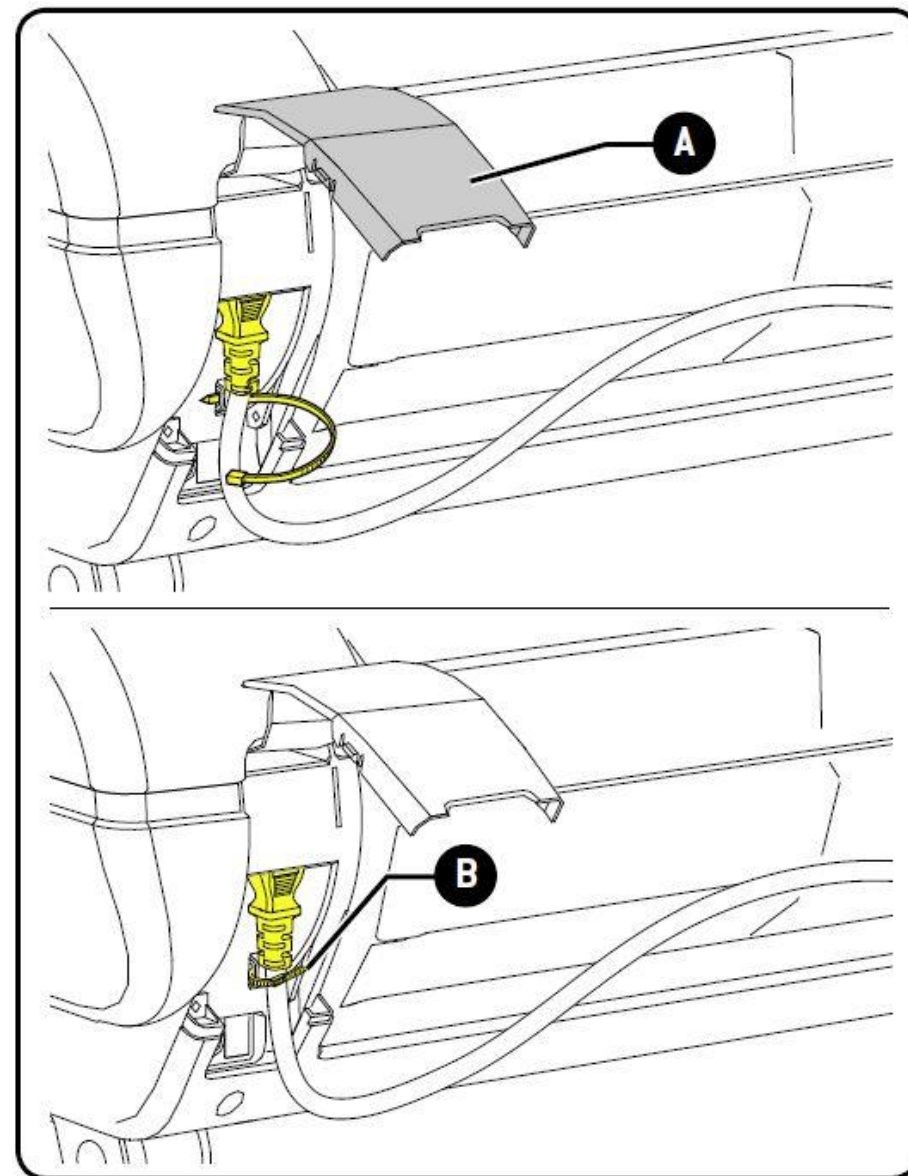

# CONEXIUNEA ELECTRICĂ

Sursa de curent electric trebuie să fie împământată . În caz contrar, împământarea trebuie făcută de un electrician profesionist, înainte de a conecta aparatul.

Aparatul trebuie să fie legat la pământ. Dacă unitatea funcționează necorespunzător sau se defectează, împământarea oferă o cale minimă de rezistență pentru curentul electric, reducând astfel riscul de electrocutare. Aparatul este echipat cu un cablu care include un cablu de împământare și o priză de împământare. Aparatul trebuie conectat la o priză instalată și împământată corect în conformitate cu toate codurile și ordonanțele locale.



## AVERTISMENT

Conectarea incorectă a cablului de împământare poate genera riscul de electrocutare. Dacă aveți dubii referitoare la împământarea corectă a aparatului, verificați împreună cu un electrician calificat sau cu un operator de service. Nu modificați fișa furnizată împreună cu produsul; în cazul în care nu se potrivește la priză, instalați o priză adecvată cu ajutorul unui electrician calificat.

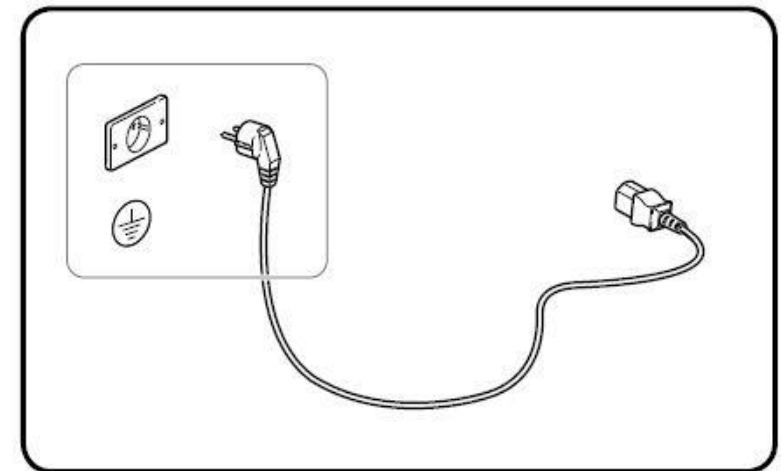



# PORNIREA ȘI OPRIREA

Pentru a porni echipamentul, comutați întrerupătorul în poziția "ON (I)". După o scurtă verificare de sistem, echipamentul este gata de funcționare.

Pentru a opri echipamentul, comutați întrerupătorul principal în poziția OFF (0).

Aparatul trebuie să fie oprit doar la sfârșitul exercițiului, atunci când se află „în așteptare”.

Dacă aparatul nu va fi folosit pentru mai mult timp ar trebui să-l opriți, iar fișa trebuie scoasă din priza de perete.

În funcție de versiunea de produs, pozițiile ON (I) și OFF (0) pot varia; verificați imaginea de deasupra întrerupătorului pentru a afla poziția exactă.



## AVERTISMENTE

Întrerupătorul este folosit pentru a porni și a opri echipamentul, însă nu îl deconectează complet de la rețeaua electrică, chiar și atunci când este în poziția OFF (0). Pentru o izolare completă trebuie să scoateți din priză aparatul.

**Pericol de cădere.** Dacă aparatul nu este conectat la sursa de alimentare, banda se va roti liber. Țineți-vă de suporturile laterale pentru a urca și a coborî de pe aparat.

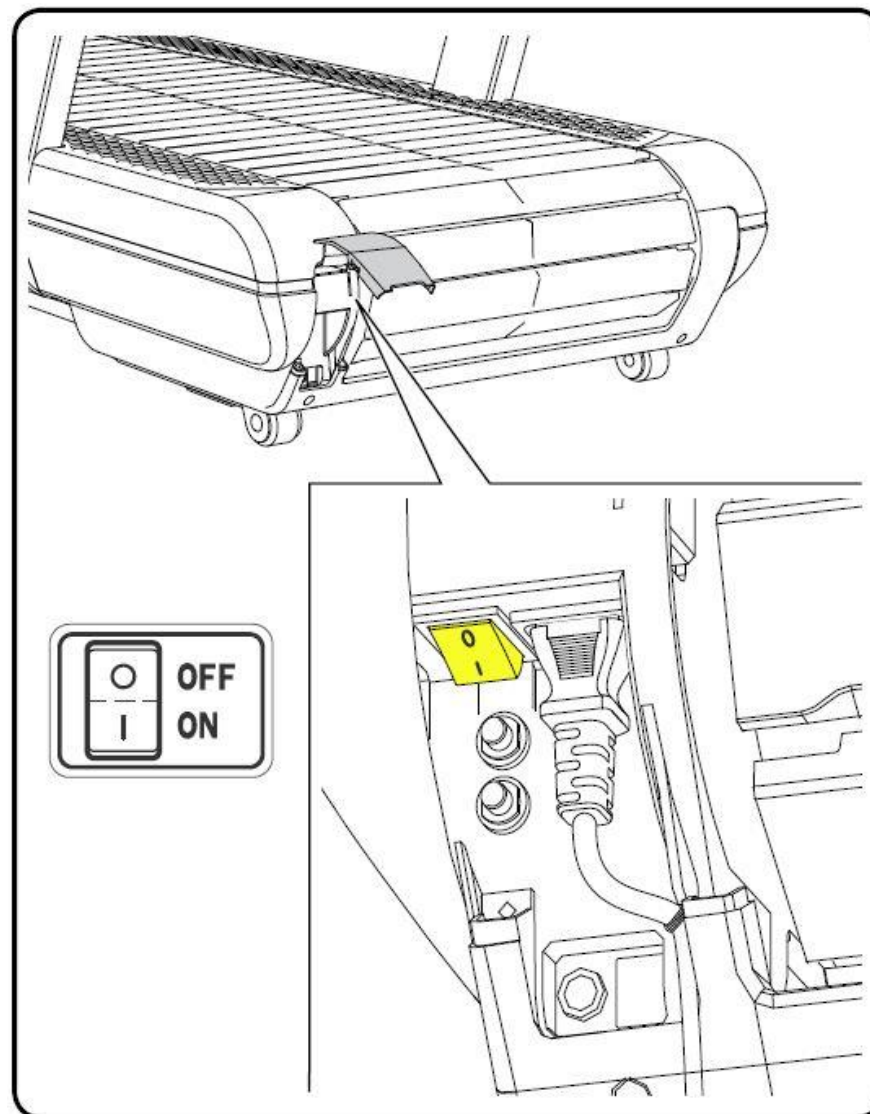

# CONECTAREA LA ALT DISPOZITIV

Pentru a conecta televizorul, conectați cablul antenei la echipament și la sursa de curent. Folosiți un cablu coaxial de tip RF pentru conexiune cu un conector de tip F pentru echipament.

Priza în care este introdus cablul trebuie să permită ușor accesul.

O priză de rețea pentru o conexiune Ethernet poate fi găsită lângă mufa antenei.



## AVERTISMENT

Dispozitivele conectate trebuie să fie conforme cu standardele internaționale.

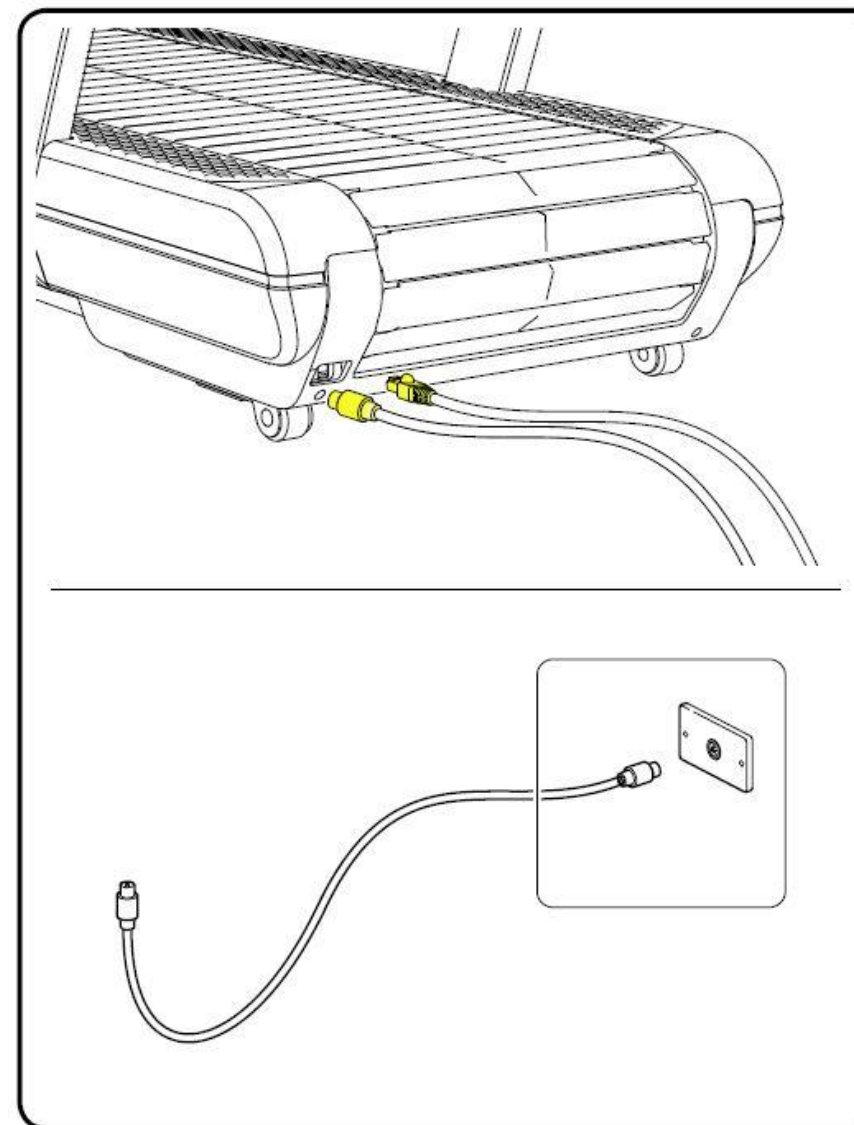

# ÎNTREȚINEREA PERIODICĂ

Atunci când aparatul este folosit de mai multe persoane, într-un centru sportiv, este necesară curățarea aparatului în conformitate cu normele de igienă.

Pentru curățarea panoului de comandă, se procedează după cum urmează:

- opriți echipamentul prin comutarea întrerupătorului în poziția OFF (0);
- scoateți din priză cablul de alimentare;
- ștergeți panoul de comandă cu o cârpă umedă, nu udă.

Curățați complet aparatul, odată pe săptămână:

- opriți echipamentul prin comutarea întrerupătorului în poziția OFF (0);
- scoateți din priză cablul de alimentare;
- curățați părțile exterioare cu un burete umed;
- ridicați aparatul pentru a da cu aspiratorul sub el.

Nu folosiți produse chimice sau solvenți.



## AVERTISMENTE

**Nu apăsați prea tare cu buretele pe panoul de comandă și pe diagrame sau pe instrucțiunile scrise de pe etichete.**

**Se garantează siguranța aparatului doar dacă acesta este inspectat o dată la două săptămâni pentru a identifica orice semne de deteriorare și/sau uzură.**

**Pericol de cădere. Dacă aparatul nu este conectat la sursa de alimentare, banda se va roti liber. Țineți-vă de suporturile laterale pentru a urca și a coborî de pe aparat**

Pentru operațiile de întreținere care nu sunt descrise în acest manual, consultați Serviciul de Asistență Tehnică al Technogym.

# ÎNȚREȚINEREA PERIODICĂ



## AVERTISMENTE

Activitățile periodice de întreținere, reglare și ungere trebuie efectuate de Serviciul de Asistență Tehnică al Technogym.

Înainte de a începe orice activitate, opriți aparatul prin comutarea întrerupătorului în poziția OFF (0) și scoaterea cablului de alimentare din priză

Verificați la fiecare două săptămâni:

- ca părțile individuale ale centurii benzii de alergare și ale benzii să nu fie deteriorate;
- ca dispozitivele de protecție din plastic să nu fie deteriorate.

## Întrerupător pentru situații de urgență

Verificați starea întrerupătorului pentru situații de urgență în fiecare lună.

- asigurați-vă de prezența cablului și a arcului și că acestea sunt într-o stare corespunzătoare.
- verificați ca întrerupătorul de urgență să nu fie deteriorat.
- în timp ce banda de alergare este în mișcare cu o viteză de 5 km/h, trageți cablul cu arc pentru a declanșa întrerupătorul de urgență și asigurați-vă că banda se oprește.
- în timp ce banda de alergare este în mișcare cu o viteză de 5 km/h, apăsați butonul de oprire de urgență pentru a vă asigura că banda se oprește.

Dacă întrerupătorul de urgență nu funcționează corespunzător, nu mai utilizați produsul și contactați Serviciul de Asistență Tehnică Technogym. Pentru a înlocui componentele defecte sau deteriorate, contactați Serviciul de Asistență Tehnică al Technogym.

# PROBLEME DE FUNCȚIONARE

Mai jos este lista problemelor ce pot apărea în timpul utilizării normale a aparatului. Dacă remediile prezentate nu pot rezolva problema, luați legătura cu Serviciul de Asistență Tehnică Technogym.

Problemă	Cauză	Soluție
Echipamentul nu pornește	Căderea sursei de curent.	Verificați priza conectând un aparat care știți sigur că funcționează.
	Cablul de alimentare este deteriorat.	Contactați Serviciul de Asistență Tehnică al Technogym.
	Cablul de alimentare nu este introdus în mod corect.	Verificați conexiunea.
	Înterupătorul de alimentare este deschis.	Verificați că cele două chei de lângă întrerupător sunt închise, apăsându-le complet.
Prea zgomotos	Aparatul nu a fost așezat pe o suprafață plană.	Verificați poziția și orizontalitatea cu piciorul de reglare spate.
	Rulmenții sunt stricați.	Contactați Serviciul de Asistență Tehnică al Technogym.
	Curea uzată.	Contactați Serviciul de Asistență Tehnică al Technogym.
	Cureaua nu este aliniată central.	Contactați Serviciul de Asistență Tehnică al Technogym.
Probleme de monitorizare a ritmului cardiac cu centura pentru piept	Centura pentru piept pentru monitorizarea ritmului cardiac este uzată.	Schimbați banda.
	Centura pentru piept nu face contact bun cu pielea.	Umeziți cu apă interiorul benzii.
	Transmițător stricat.	Schimbați banda.

Serviciul de Asistență Tehnică Technogym oferă:

- consultanță telefonică
- informații cu privire la serviciile acoperite de garanție și serviciile furnizate contra cost
- servicii de asistență la fața locului
- furnizarea de piese de schimb originale.

**Serviciul de Asistență Tehnică  
Technogym s.p.a.**

**Via Calcinaro 2861, 47521 Cesena, Italia  
tel: +39 0547 56047  
[www.technogym.com/Support](http://www.technogym.com/Support)**

Când contactați Serviciul de Asistență Tehnică al Technogym trebuie să furnizați următoarele informații:

- modelul,
- data achiziționării,
- numărul de serie,
- descrierea exactă a problemei.



## **AVERTISMENT**

**Toate intervențiile asupra echipamentului executate de persoane neautorizate de Technogym vor anula garanția.**

Technogym oferă companiilor specializate diagramele circuitelor echipamentului.

# DEPOZITAREA ECHIPAMENTULUI

Dacă nu veți folosi aparatul pentru o perioadă lungă, depozitați-l respectând următoarele:

- într-un loc curat și uscat, acoperit cu o pânză contra prafului;
- la o temperatură a camerei între -10°C și 70°C și o umiditate relativă între 20% și 90%.

Pentru o depozitare mai bună, folosiți **ambalajele originale**.

## ELIMINAREA ECHIPAMENTULUI

Se recomandă să se verifice întotdeauna ca echipamentul să nu prezinte niciun fel de pericol și, de aceea, nu trebuie lăsat în locurile unde copiii ar putea să se joace pe el. Din acest motiv, atunci când echipamentul nu este utilizat pentru perioade lungi el trebuie oprit, iar cablul de alimentare trebuie deconectat.

Produsul nu trebuie debarasat în mediul înconjurător, zone publice sau zone private folosite în scopuri publice.

Echipamentul este realizat din materiale reciclabile cum ar fi oțelul, aluminiul și plasticul care trebuie debarasate în maniera prevăzută de reglementările de colectare a deșeurilor urbane în vigoare de către firme specializate în igienă urbană și a mediului.

Apa provenită din orice fel de echipamente electrice și electronice nu trebuie eliminată ca deșeu urban. Pentru acest tip de deșeuri este furnizat un sistem de eliminare specific, care implică procesarea adecvată, recuperarea și reciclarea în conformitate cu reglementările în vigoare.

Descărcarea ilegală sau utilizarea neadecvată a echipamentelor electrice sau electronice poate cauza daune grave mediului și poate avea repercusiuni asupra sănătății oamenilor.

În conformitate cu măsurile implementate de statele membre ale Uniunii Europene, cetățenii rezidenții în Comunitatea Europeană pot preda echipamentele electrice și electronice uzate la centre autorizate de colectare.

Dacă echipamentul este utilizat în scopuri comerciale, contactați distribuitorul dumneavoastră sau serviciul de asistență pentru clienți al Technogym din diferite țări pentru a organiza colectarea și eliminarea deșeurilor din echipamente electrice și electronice.

Pentru eliminarea echipamentelor electrice și electronice în țările care nu fac parte de Uniunea Europeană, contactați autoritățile locale.

Durata medie de utilizare a echipamentului: 10 ani.

# SKILL LINE

SKILLATHLETIC TRAINING



SKILLMILL



SKILLROW



SKILLRUN

SKILLRUN en-AB  
OSM01024

**TECHNOGYM**  
The Wellness Company